



ПРИЛОЖЕНИЕ 2

**ТЕХНИЧЕСКА СПЕЦИФИКАЦИЯ НА ПРОЦЕДУРА С ПРЕДМЕТ
„ДОСТАВКА НА ЗВЕНА ЗА КОФОВА ВЕРИГА НА ERs 710 ”**

Изисквания по отношение на наименованието, под което стоката се продава, терминология, символи

№	SAP №	Чертежен №	Наименование
1	20000000330	260.148-00000-002	Звено дебело
2	20000000332	260.148-00000-004	Звено тънко

Изисквания за размери

Звената за кофова верига се изработват по предоставена техническа документация от възложителя.

Изисквания за качество .

Гаранционният срок на звената за кофова верига не може да бъде по-малък от 24 месеца, считани след датата на доставката им в склада на Възложителя и важи до изтичането на последната дата от текущия месец, в който изтича горепосочения срок.

Изисквания за опаковане, маркиране, етикетиране.

Опаковката на изделията трябва да бъде стандартна. Тя трябва да предпазва изделията от повреди по време на транспорта, пренасянето, товаренето и разтоварването.

Маркировка.Изделията трябва да имат знак на производителя с година и тримесечие

Други технически изисквания към предмета на процедурата

Механично необработените повърхности се почистват струйно с абразив до метал и се грундират.

Изготвил:

.....
инж. Драгомир Драгов
отдел „Механичен”

d(√)

4.21.0016
Пр. № 3388060
Пр. № стр. 2674345 Р

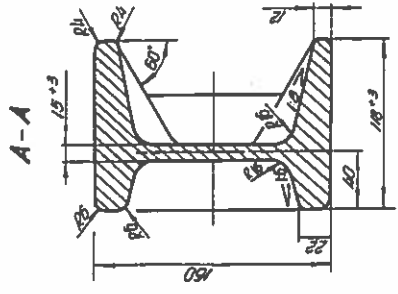
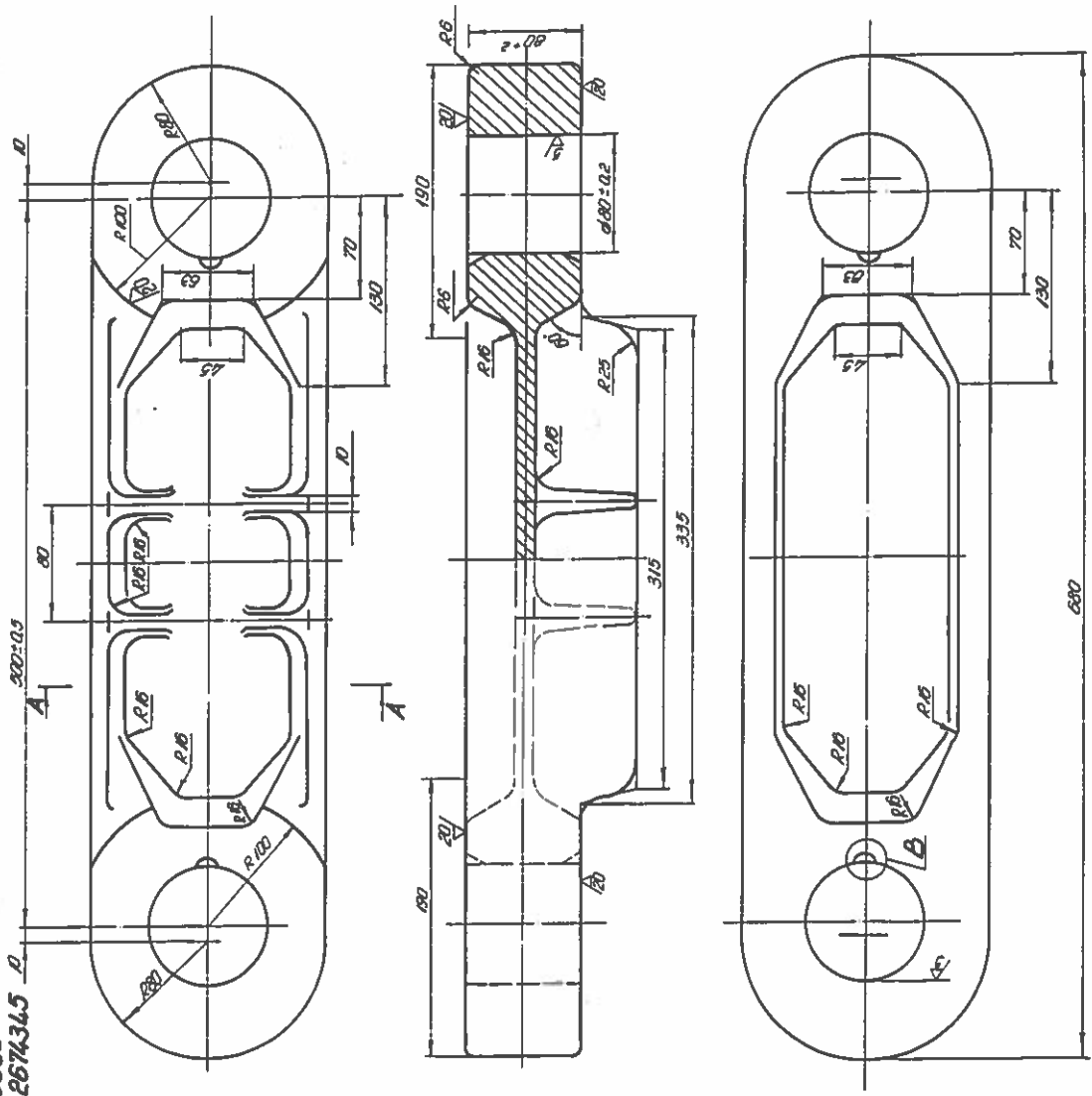

1. Лазерски макетони по БДС 3189-73.
2. Отклоненията на масата и размерите по 11-ти клас на точността по БДС 2298-72.
3. По обработваните поддринки се допускат:
 - 3.1. Дефекти без поправка
 - 3.1.1. Шифър 41 и 42 по БДС 5177-85 до 6 броя на 1dm² с дълбочина 3mm и площ 6mm² до 1/4 от поддринката на изделието.
 - 3.1.2. Шифър 43 по БДС 5177-85. 1 брой с площ 6mm² и дълбочина 5-7mm
 - 3.2. Дефекти с поправка
 - 3.2.1. Шифър 41 и 43 БДС 5177-85 единични и с площ 6mm² дълбочина до 20mm до 2 бр на изделието
 - 4 бр = 38 дм² дм²; бр = 21
 5. Меланеските гранични отклонения на размерите +L2; ±L2/2 по БДС 4599-80
6. Като цяло за конструира на изделието /извежда /извежда с пункт 6/ се обработва при монтаж.

R5 7L

Изработка детайл		280.448-00000-002	
Вид	№ на дет.	Изработка	Стойност
Детайл	718100	М	5447
Продукт	Универс	Автомат.	Обслуж.
Г. номер	100000	176L	4102
И. номер	100000	301A	ТМ 78580.6
Г. номер	100000	25000.001	СО.Н.УЛМА
Универс	БРАУНЕР		

Контрол: Генерален Директор

100-00000-811092

4.21.0015 Предм. № 3388082 Предм. № Фотм. 2674356

500 ± 0,5

680

√(√)

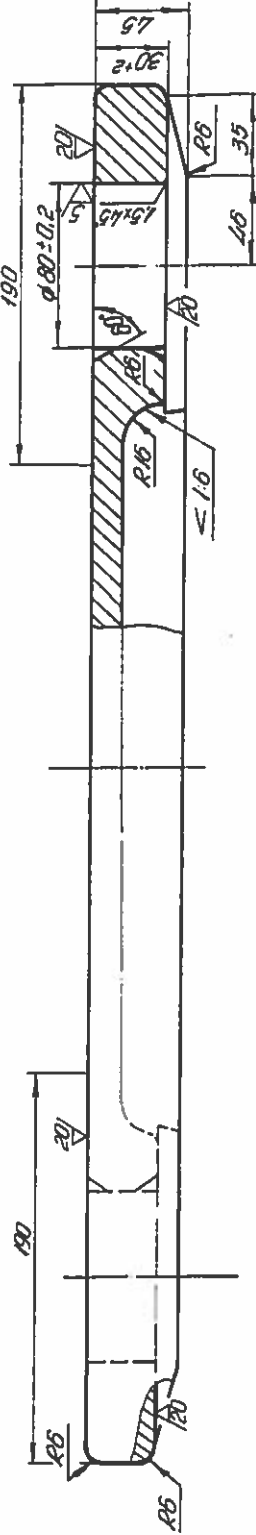
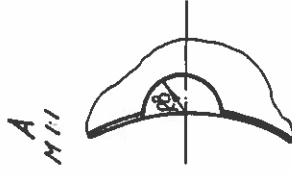
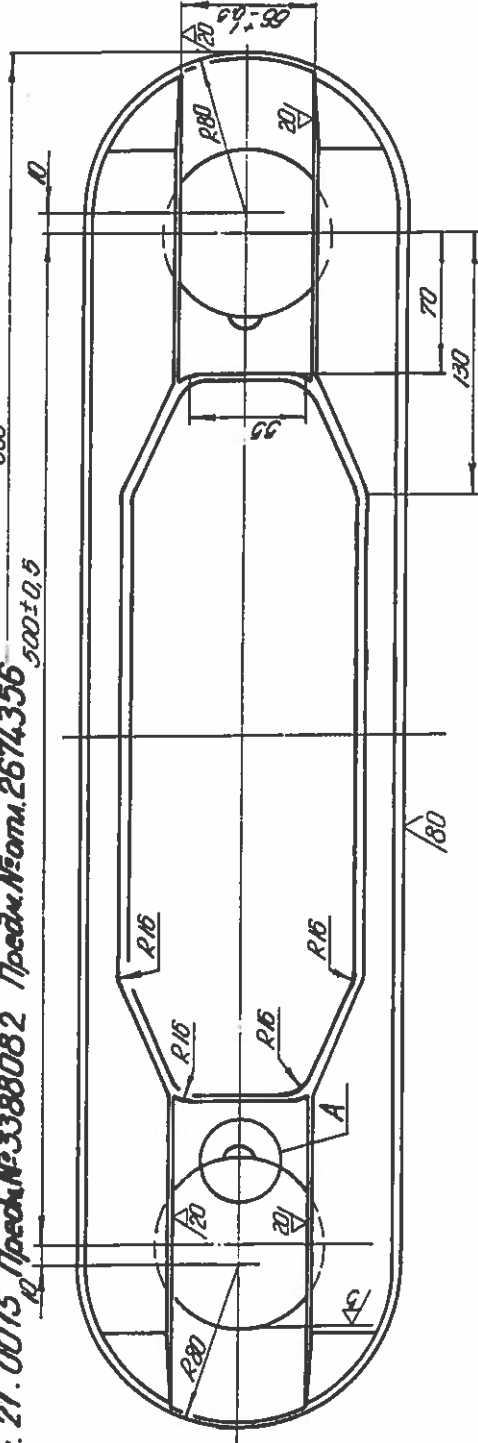

- 3.1.1. Шифър 41 и 42 по БДС 5177-85 до 6бр на 10м² с дълбочина 3мм и площ 6мм² до 1/4 от повърхността на издевято.
- 3.1.2. Шифър 43 по БДС 5177-85 - 1бр с площ 5см² с дълбочина 5...7 мм.
- 3.2. Дефекти с поправка:
- 3.2.1. Шифър 43 по БДС 5177-85 - 1бр с площ до 6см² и дължина до 10мм до 2бр на издевято.
4. Об = 58,107 м²; б.ю = 21
5. Нанесените гранични отклонения на размерите + 6,2; ± 1,2/по БДС № 999 - 80

1. Мярски макони по БДС 3195-75
2. Отклонения на масата и размерите по IV-ти клас на точност по БДС 2298-72
3. По обработваемите повърхнини се допускат:
- 3.1. Дефекти без поправка:

Размерите с наклонени долиски H

h ± 1/10 IT

(Котирова верица)

R 5 710

260.148-00000-004

Изм. Бр.	№ на докум.	Профис	Дата
	Летков	М	11.11
	Цонев	М	11.11
	Тодолов	М	11.11
	Тодолов	М	11.11
	Борисков	М	11.11
	Угрюмов	М	11.11

Звено тънко

(TGL 4103)

ТИ 79580.6.25000

30Г1

СО. М. УЗТОН

Копира: Герганова 4 9155

Формат А

1 1 1714

Име, № на друг Подпис и дата
 Зам. име, №
 Име, № д-на, Подпис и дата
 Справочен №
 Листов приложение